

MODEL	VÝKON (kW/HP)	PALIVO	PŘEVODOVKA	KOMBINOVANÁ SPOTŘEBA (L/100km)*	EMISE CO ₂ (g/km)	Cena bez DPH	Cena vč. DPH
2DR SPORT 2,8 CRD DPF	147/197	diesel	6-st. manuální	7,1	187	607 417 Kč	728 900 Kč
2DR SPORT 2,8 CRD DPF	147/197	diesel	5-st. automatická	8,1	213	612 417 Kč	734 900 Kč
2DR SPORT V6 3,8	146/195	benzín	4-st. automatická	11,9	276	591 583 Kč	709 900 Kč
2DR SAHARA 2,8 CRD DPF	147/197	diesel	6-st. manuální	7,1	187	663 250 Kč	795 900 Kč
2DR SAHARA 2,8 CRD DPF	147/197	diesel	5-st. automatická	8,1	213	688 250 Kč	825 900 Kč
2DR SAHARA V6 3,8	146/195	benzín	4-st. automatická	11,9	276	667 417 Kč	800 900 Kč
2DR 70th ANNIVERSARY 2,8 CRD DPF	147/197	diesel	5-st. automatická	8,1	213	694 083 Kč	832 900 Kč
2DR RUBICON 2,8 CRD DPF	147/197	diesel	6-st. manuální	8,0	209	713 250 Kč	855 900 Kč
2DR RUBICON 2,8 CRD DPF	147/197	diesel	5-st. automatická	8,6	227	738 250 Kč	885 900 Kč
2DR RUBICON V6 3,8	146/195	benzín	4-st. automatická	12,1	280	717 417 Kč	860 900 Kč

*uvedené jednotlivé hodnoty dle homologace se mohou lišit v závislosti na stylu jízdy, rozměru pneumatik, hmotnosti vozidla, typu odpružení, silničních a dopravních podmínkách, a na vlivu prostředí.

SPORT (standardní výbava)

Command-Trac® - volitelné připojení pohonu všech čtyř kol
Soft-Top plátěná střeška
 Půlené dveře s plastovým oknem v odjímatelném rámu
 4 koutoučové brzdy (ABS)
 Zdokonalené vícecestupňové přední airbagy pro řidiče a spolujezdc
 Protiprokluzový asistent (ASR)
 Brzdový asistent (BAS)
Hill Start Assist - systém kontroly rozjezdu do kopce
Hill Descent Control - systém kontroly sjezdu z kopce (pouze pro aut.)
Start & Stop systém (pouze pro manuální převodovku, diesel)
 Elektronický stabilizační program (ESP®)
ERM system - systém kontroly zamezení převrácení vozu
 Sentry Key - imobilizér
 Mlhová světla
 Systém monitorování tlaku v pneumatikách - výstražné světlo
 Výškově nastavitelné sedadlo řidiče
 Plnohodnotné rezervní kolo s diskem
 Nastavitelné přední světlomety
 Ochranné kryty palivové nádrže a převodovky
 Displej pro venkovní teplotu a kompas
 Audio systém s rádiem, RDS /CD/DVD/ MP3
 6 reproduktorů
 Výstup na MP3 přehrávač, AUX
 Přední koberce
 Sloupek řízení nastavitelný ve svislém směru
 Zadní sedadla (lavice), sklopná, odjímatelná
 Posilovač řízení
 Látkové čalounění premium
 Výstup 12V
 Blatníky v černém plastu
 Ocelové disky kol 16" x 7,0"
 Tempomat
 Audio ovládání na volantu
 Klimatizace manuální

SAHARA (výbava nad modelem Sport)

Command-Trac® - volitelné připojení pohonu všech čtyř kol
 Kůží potažený volant s audioovládáním
Sunrider® **Soft-Top** plátěná střeška
 Plnohodnotné dveře s rámem a oknem
 Centrální zamykání s dálkovým ovladačem
 Stříbrné akcenty dekoru interiéru
 Elektricky ovládaná okna
 Venkovní zpětná zrcátka el. ovládaná a vyhřívána
 Automatická klimatizace
 Látkové čalounění premium s barevnými akcenty
 Blatníky v barvě laku vozidla
 Zesílené kotoučové brzdy Heavy Duty
 Disky kol z lehkých slitin 17" x 7,5"

70th ANNIVERSARY (výbava nad modelem SAHARA)

limitovaná edice
 Kožné čalounění PREMIUM s logem 70th ANNI
 Vyhřívané sedadlo řidiče a spolujezdc
 Označení vozidla a koberce logy 70th ANNI
 Disky kol z lehkých slitin 18" leštěné

RUBICON (výbava nad modelem Sport)

Rock-Trac® - rozdělovací převodovka s redukcí 4:1
Tru-Loc® - el. uzavíratelný diferenciál přední a zadní nápravy
Rock Rail - boční prahový ochranný rám
 Elektronicky vypínatelný stabilizátor přední nápravy
 Kůží potažený volant s audioovládáním
Sunrider® **Soft-Top** plátěná střeška
 Automatická klimatizace
 Látkové čalounění premium s barevnými akcenty
 Zesílené kotoučové brzdy Heavy Duty
 Disky kol z lehkých slitin 17" x 7,5"

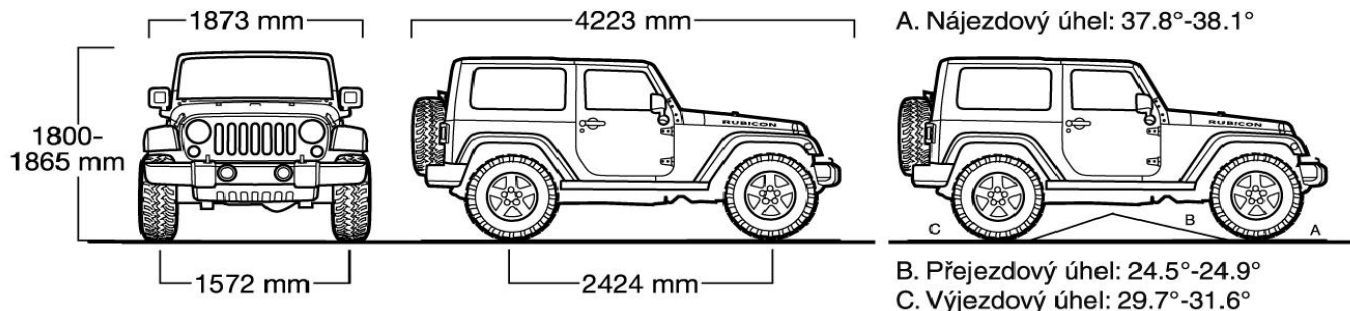

VOLITELNÁ VÝBAVA ZA PŘÍPLATEK

(Ceny výbav uvedeny v Kč vč. DPH, EuroPakety nelze kombinovat s jinými EuroPakety)

WRANGLER SPORT		WRANGLER SAHARA		WRANGLER RUBICON	
A1D - EuroPaket	30 750 Kč	A1H - EuroPaket	21 000 Kč	A1M - EuroPaket	28 650 Kč
Plnohodnotné dveře s rámem a oknem Elektricky ovládaná okna Centrální zamykání s dálkovým ovladačem Boční airbagy - v sedadle řidiče a spolujezdce Venkovní zpětná zrcátka el. ovládaná a vyhřívána		Tmavá zadní okna s UV filtrem Rádio AM/FM/RDS s integrovaným měničem na 6 disků U-Connect komunikace s rádiem EVIC - cestovní info. centrum Boční airbagy v sedadle řidiče a spolujezdce 18" disky kol z lehkých slitin		Tmavá zadní okna s UV filtrem Radio s integrovaným měničem na 6 disků U-Connect - hands free komunikace EVIC - cestovní info. centrum Boční airbagy v sedadle řidiče a spolujezdce	
A1F - EuroPaket	43 650 Kč	A1K - EuroPaket (nutno s AAJ) - (pouze pro SAHARA)	37 800 Kč	A1N - EuroPaket (pouze s AAJ)	45 450 Kč
A1D - Paket Kůží potažený volant s audioovládáním Kůží potažená řadičí páka EVIC - cestovní info. centrum U-Connect - hands free komunikace		A1H - EuroPaket REW - navigační systém systém s dotykovou LCD obrazovkou AM/FM, HDD, CD, DVD, MP3, USB, AUX		A1M - Europaket REW - navigační systém systém s dotykovou LCD obrazovkou AM/FM, HDD, CD, DVD, MP3, USB, AUX	
AAJ - Connectivity Paket	12 900 Kč	A1K - EuroPaket - (pouze pro ANNIVERSARY)	19 000 Kč	AAJ - Connectivity Paket	9 000 Kč
Kůží potažený volant s audioovládáním Kůží potaženou řadičí páku EVIC - cestovní infocentrum U-Connect - hands free komunikace		Tmavá zadní okna s UV filtrem U-Connect komunikace s rádiem EVIC - cestovní info. centrum Boční airbagy v sedadle řidiče a spolujezdce		EVIC - cestovní infocentrum U-Connect - hands free komunikace	
GCF - plnohodnotné dveře s rámem a oknem	7 500 Kč	AAJ - Connectivity Paket	9 000 Kč	AJP - Comfort Paket (nutno s GCF)	15 000 Kč
		EVIC - cestovní infocentrum U-Connect - hands free komunikace		Elektricky ovládaná okna Centrální zamykání s dálkovým ovladačem Venkovní zpětná zrcátka el. ovládaná a vyhřívána	
AJP - Comfort Paket (nutno s GCF)	15 000 Kč	AL - kožené čalounění sedadel - černá kůže (nelze u ANNIVERSARY)	27 000 Kč	REW - navigační systém s dotykovou LCD obrazovkou	34 800 Kč
Elektricky ovládaná okna Centrální zamykání s dálkovým ovladačem Venkovní zpětná zrcátka el. ovládaná a vyhřívána		Včetně vyhřívání sedadla řidiče a spolujezdce		AM/FM, HDD, CD, DVD, MP3, USB, AUX	
505 - boční airbagy - v sedadle řidiče a spolujezdce	9 000 Kč	REW - navigační systém s dotykovou LCD obrazovkou	34 800 Kč	505 - boční airbagy - v sedadle řidiče a spolujezdce	9 000 Kč
		AM/FM, HDD, CD, DVD, MP3, USB, AUX			
44B - výkonnější kotoučové brzdy Heavy Duty	16 500 Kč	WF6 - 18" disky kol z lehkých slitin	12 000 Kč	GCD - tmavá okna s UV filtrem	9 000 Kč
vč. 17" disků z lehkých slitin					
		505 - boční airbagy - v sedadle řidiče a spolujezdce	9 000 Kč	GCF - plnohodnotné dveře s rámem a oknem	7 500 Kč
		GCD - tmavá okna s UV filtrem	9 000 Kč		

Volitelné kombinace střech a laků

Soft-Top® - černá plátěná střecha (standard)		Soft-Top® - černá plátěná střecha (standard)		Soft-Top® - černá plátěná střecha (standard)	
VJ_ SoftTop černý + nemetalický lak	bez příplatku	VJ_ SoftTop černý + nemetalický lak	bez příplatku	VJ_ SoftTop černý + nemetalický lak	bez příplatku
VJ_ SoftTop černý + metalický lak	15 000 Kč	VJ_ SoftTop černý + metalický lak	15 000 Kč	VJ_ SoftTop černý + metalický lak	15 000 Kč
Freedom® Hard-Top - 3dílná pevná střecha - černá		Freedom® Hard-Top - 3dílná pevná střecha - ve shodné barvě laku vozidla		Freedom® Hard-Top - 3dílná pevná střecha - černá	
zahrnuje výklopné, vyhřívané zadní sklo okna s rozmrazovačem plnohodnotné dveře s rámem a oknem		zahrnuje výklopné, vyhřívané zadní sklo okna s rozmrazovačem		zahrnuje výklopné, vyhřívané zadní sklo okna s rozmrazovačem plnohodnotné dveře s rámem a oknem (GCF)	
VK_ Hard-Top černý + nemetalický lak	32 400 Kč	VK_ Hard-Top v barvě laku vozidla + nemetalický lak	47 400 Kč	VK_ Hard-Top černý + nemetalický lak	32 400 Kč
VK_ Hard-Top černý + metalický lak	47 400 Kč	VK_ Hard-Top v barvě laku vozidla + metalický lak	62 400 Kč	VK_ Hard-Top černý + metalický lak	47 400 Kč
AEM - Top in Top (Soft-Top v Hard-Topu) pouze s VK	21 000 Kč	AEM - Top in Top (Soft-Top v Hard-Topu) pouze s VK	21 000 Kč	AEM - Top in Top (Soft-Top v Hard-Topu) pouze s VK	21 000 Kč
Sunrider® Sof-Top plátěná střecha složená ve vozidle ochranný a úložný kryt		Sunrider® Sof-Top plátěná střecha složená ve vozidle ochranný a úložný kryt		Sunrider® Sof-Top plátěná střecha složená ve vozidle ochranný a úložný kryt	



JEEP WRANGLER 2011 – technické údaje

			3.8L V6		2.8L CRD	
			Euro 5		Euro 5	
MOTOR			zážehový		vznětový	
Uspořádání		H	vpředu, podélné		vpředu, podélné	
Rozvod		H	OHV		2x OHC	
Počet ventilů na válec		H	2		4	
Katalyzátor		H	třicestý řízený katalyzátor – 2 lambda sondy		1 oxidační katalyzátor	
Počet válců		H	6		4	
Zdvihový objem	[cm ³]	H	3778		2777	
Vrtání x zdvih	[mm]	H	96 x 87		94 x 100	
Největší výkon / při otáčkách	[kW(k)] [1/min]	H	146 (195) / 5000		147 (197) / 3600	
Největší točivý moment / při otáčkách	[Nm] [1/min]	H	315 / 4000		410 / 2000 - 3200	460 / 1600 - 2600
Kompresní poměr			9,6:1		16,5:1	
TYP			4,10 / 3,21 / 3,73	4,10 / 3,73	3,21/3,73	3,21/3,73
Produkce CO ₂ - město	[g/km]	H	402 / 350 / 384	402 / 392	217 / 244	255 / 268
Produkce CO ₂ - mimo město	[g/km]	H	214 / 188 / 205	210 / 209	170 / 189	188 / 202
Produkce CO ₂ - kombinovaná	[g/km]	H	283 / 248 / 271	280 / 276	187 / 209	213 / 227
Plnění			elektronické vstřikování – MPI		vstřikování - common rail diesel	
Zapalování			elektronické bezdotyk. řízení mikroprocesorem		kompresní	
Mazání			tlakové oběžné s plnopřtokovým čističem oleje			
Alternátor			12V / 160A		12V / 180A	
Palivo			Natural 91		NM	
PŘEVODOVÉ ÚSTROJÍ						
Druh			pohon všech kol			
Command-Trac® (není trvalý 4WD) polohy řízení			2WD, 4WD bez mezinápravového diferenciálu, 4WD s redukcí (2,72 : 1); řízení poloh ručně z místa řidiče za jízdy;			
Rock Trac® - u modelu Rubicon			redukce u modelu Rubicon je 4:1			
Trakční systém			lamelový samosvorný diferenciál v zadní nápravě Trac-Lok®;			
			model Rubicon - elektrické uzávěry přední a zadní nápravy Tru-Lok®			
Spojka			suchá hydraulicky ovládaná jednotkoučová s talířovou pružinou a bezazbestovým obložení			
Převodovka			mechanická 6st.	automatická 4st.	mechanická 6st.	automatická 5st.
Převodové stupně I.		H	4,46	2,84	4,46	3,595
Převodové stupně II.		H	2,61	1,57	2,61	2,186
Převodové stupně III.		H	1,72	1,00	1,72	1,405
Převodové stupně IV.		H	1,25	0,69	1,25	1,000
Převodové stupně V.		H	1,00	-	1,00	0,831
Převodové stupně VI.		H	0,79	-	0,79	-
Převodové stupně Z.		H	4,06	2,21	4,06	3,160
Stálý převod st. / volit.		H	4,10 / 3,21 / 3,73	4,10 / 3,73	3,21 / 3,73	3,21 / 3,73
PODVOZEK						
Přední náprava			tuhá náprava se čtyřmi vodicími rameny, příčným zkrutným stabilizátorem a tlumičem řízení;			
Zadní náprava			u modelu Rubicon lze stabilizátor elektricky odpojit pro jízdu v terénu			
Odpružení			tuhá náprava se čtyřmi vodicími rameny, příčným zkrutným stabilizátorem			
			vinutými pružinami a plynokapalinovými tlumiči			
Brzdy			vpředu chlazené kotoučové, vzadu kotoučové nebo bubnové; kapalinové dvouokruhové, diagonálně propojené			
Parkovací brzda			s podtlakovým posilovačem. ABS standardně na všech vozidlech			
Řízení			ruční mechanická na zadní kola - bubnová			
Průměr otáčení	[m]		šnekové s kuličkami a hydraulickým posilovačem poháněným od motoru			
Disky kol		H	10,36			
Pneumatiky		H	16 x 7", 17 x 7,5", 18 x 7,5" zális 44,45 mm			
KAROSÉRIE			245/75R16 111 S (vhodná pro sněhové řetězy) / P245/75R17 110 S / 255/70R18 113 S			
Druh		H	dvoudveřová čtyřmístná karosérie s rámem z obdélníkových profilů			
Přední airbagy		H	řidiče a předního spolujezdc ve standardní výbavě			
Boční airbagy			volitelné - v opěradlech sedaček			
Předepínače bezpečnostních pásů			nejsou			
VNĚJŠÍ ROZMĚRY						
Délka	[mm]	H	4223			
Šířka	[mm]	H	1873			
Výška	[mm]	H	1800 - 1840 (HARD TOP) / 1825 - 1865 (SOFT TOP)			
Rozvor	[mm]	H	2424			
Úhel nájezdu / výjezdu (min. - dle výbavy)	[°]		36,4 / 29,7			
Úhel přejezdu (min. - dle výbavy)	[°]		22,9			
Světla výška před./zad. (min. - dle výbavy)	[mm]		243,8 / 238,8			
Rozchod vpředu / vzadu	[mm]	H	1572/1572			
VNITŘNÍ ROZMĚRY						
Objem zavazadlového prostoru	[l]		142			
	[l]		714 - zadní sedadlo demontované			
	[l]		425 - zadní sedadlo sklopené dopředu			
HMOTNOSTI						
Provozní hmotnost (min. / max.)	[kg]	H	1816/1988	1827/1999	1945/2033	1933/2075
Největší přípustná hmotnost (min. / max.)	[kg]	H	2268	2268	2506	2506
Střešní nosič max.	[kg]	H	-			
Brzděný přívěs max.	[kg]	H	2000 / 454 / 2000	2000	1000	1000
NÁPLNĚ						
Objem palivové nádrže	[l]		70		70	
Objem chladicí kapaliny	[l]		12,5		12,6	
Náplň oleje motoru	[l]		5,7		5,7	
SERVISNÍ INTERVALY						
Servisní prohlídky motor/převodovka	[km]		12 000 / celoživotní		20 000 / celoživotní	
Záruka	[més/km]		24 / bez omezení			
Záruka na lak/proti proroživění	[let]		2/7			
JÍZDNÍ VÝKONY						
Největší rychlost	[km/h]	H	176	176	172	172
SPOTŘEBA						
Město	[l/100km]	H	17,3 / 15,1 / 16,6	17,3 / 16,9	8,3 / 9,3	9,7 / 10,2
Mimo město	[l/100km]	H	9,2 / 8,1 / 8,8	9,0 / 9,0	6,5 / 7,2	7,1 / 7,7
Kombinovaná	[l/100km]	H	12,2 / 10,7 / 11,7	12,1 / 11,9	7,1 / 8,0	8,1 / 8,6

H - dle evropské homologace